

# dotypay

## Uživatelská příručka

Uživatelská příručka



[www.dotypay.com](http://www.dotypay.com)

## Obsah

Úvod.....	5
Provozní podmínky.....	6
Obsah balení.....	7
Technická specifikace.....	8
Vysílací standardy.....	9

### Část 1. Příprava zařízení.....10

1.1 Vzhled a popis.....	10
1.2 Zapnutí, vypnutí a restartování.....	12
1.3 Čtení platebních karet.....	13
1.4 Instalace (vložení) karet.....	14
1.5 Vložení papíru do tiskárny.....	16
1.6 Instalace a nabití baterie.....	17

### Část 2. Prvotní nastavení.....18

2.1 Připojení k síti.....	18
2.2 Aktivace zařízení.....	19
2.3 Změna jazyka.....	19

### Část 3. Instalace aplikací.....20

3.1 Spuštění a aktivace Dotykačky.....	21
3.2 Přihlášení uživatele k Vzdálené správě.....	23
3.3 Nastavení Ovladače platebního terminálu.....	24
3.4 Mobilní číšník.....	25

### Část 4. Řešení problémů.....26

## Technická podpora

Telefon:

+420 222 264 279

E-mail:

[podpora@dotypay.com](mailto:podpora@dotypay.com)

Web:

[www.dotypay.com](http://www.dotypay.com)

## Úvod

Vážený zákazníku,

děkujeme za pořízení terminálu Dotypay. Tato rychlá příručka Vám pomůže se zapojením zařízení a provede Vás jeho základním nastavením. Vše je otázkou několika minut. Za pár chvil tak budete moci začít zařízení používat.

Dotypay je 5,5" dotykové zařízení s integrovanou tiskárnou a platebním terminálem. Je možné ho využít jako pokladnu (s nainstalovanou pokladní aplikací Dotykačka), jako mobilního číšníka či samostatný mobilní platební terminál.

Rychlá příručka obsahuje jen základní informace. Podrobnější informace a postupy naleznete v kompletní uživatelské příručce na adrese <http://manual.dotypay.com>.

Zařízení Dotypay běží na populárním systému Android, díky tomu je jeho ovládání a nastavení jednoduché a intuitivní.

V této příručce jsou použité následující obrázkové symboly:

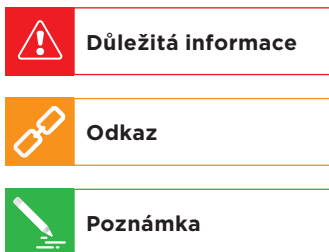

Aktuální verzi této příručky stáhnete ze stránky <http://manual.dotypay.com>.

## Provozní podmínky

1. Chraňte zařízení před přímým slunečním zářením a zdroji tepla.
2. Chraňte zařízení před prachem, kouřem, vlhkostí a přímým stykem s vodou, nejedná se o vodotěsné zařízení.
3. Zařízení nesmí přijít do styku s aktivními chemikáliemi.
4. Nepokládejte zařízení na nerovný či nestabilní povrch. Může dojít k pádu a poškození zařízení.
5. Nevystavujte zařízení silnému magnetickému či elektrickému záření.
6. Chraňte zařízení před nárazy a extrémním tlakem.
7. Používejte napájecí adaptér dle specifikace výrobce. Použití neoriginálního adaptéru může zařízení poškodit a Vás zranit.
8. Zařízení může běžným používáním vyzařovat teplo.
9. Nepokládejte zařízení na měkký povrch či na místa, která by mohla zamezovat běžnému rozptylu tepla, což by mohlo vést k přehřátí zařízení.
10. Neovládejte zařízení pomocí ostrého předmětu. Dotykový displej čistěte měkkým hadříkem. Nikdy k čištění nepoužívejte brusiva či jiné čisticí prostředky.
11. V žádném případě se nesnažte zařízení rozmontovat. Mohlo by dojít k úrazu a k poškození přístroje. Opravy může provádět pouze certifikovaný servisní technik.
12. Pokud delší dobu zařízení nepoužíváte, vypněte ho a odpojte napájecí adaptér z elektrické sítě.
13. Snažte se veškerou kabeláž připojenou k zařízení umístit tak, aby nebylo možné o ni nedopatřením zavazit, vytrhnout ji, případně se o kabely zranit.
14. Nepokládejte na zařízení žádné předměty, mohlo by dojít k jeho poškození.
15. Zařízení používejte při teplotách -10 až +40 °C, vlhkost 10 až 70 %, bez srážení.

## Obsah balení

- Terminál Dotypay
- Síťový adaptér
- Baterie
- Uživatelská příručka

### **Volitelně:**

- Nabíjecí stanice
- Nabíjecí stanice s Wi-Fi

## Technická specifikace

<b>Model:</b>	DOTPT05
<b>Operační systém:</b>	Android 5.1 se zabezpečeným platebním systémem
<b>Processor:</b>	Cortex - A7 Quad-Core 1,1 GHz
<b>Paměť:</b>	1 GB RAM, 8 GB FLASH + Micro SD až 32 GB
<b>Dotykové ovládání:</b>	kapacitní plocha, podpora pro elektronické podpisy
<b>Klávesnice:</b>	virtuální náhodně generovaný číselník pro PIN
<b>Displej:</b>	5,5" IPS 1280 x 720 px
<b>Tiskárna:</b>	termální tisk, šířka role termopapíru 58 mm
<b>Napájení:</b>	100-240 VAC / 50-60 Hz
<b>Baterie:</b>	Li-Ion 2600 mAh / 7,2 V
<b>Síťové připojení:</b>	SM, LTE, Wi-Fi, Bluetooth 4.0, A-GPS, USB
<b>Sloty:</b>	1x Mini SIM, 2x SAM, 1x Micro SD
<b>Multimédia:</b>	fotoaparát 5 Mpx, HD video, reproduktor, mikrofon
<b>Čtečka čárových kódů:</b>	1D a 2D skenování
<b>Bezkontaktní platby:</b>	NFC platby, Apple Pay, Google Pay, PayWave a PayPass
<b>Rozměry a hmotnost:</b>	183 x 84 x 64 mm / 445 g včetně baterie

## Vysílací standardy

<b>E-GSM 900:</b>	880-915 MHz (TX) 925-960 MHz (RX)
<b>DCS 1800:</b>	1710-1785 MHz (TX) 1805-1880 MHz (RX)
<b>WCDMA 900:</b>	880-915 MHz (TX) 925-960 MHz (RX)
<b>WCDMA 2100:</b>	1920-1980 MHz (TX) 2110-2170 MHz (RX)
<b>LTE Band 1:</b>	1920-1980 MHz (TX) 2110-2170 MHz (RX)
<b>LTE Band 3:</b>	1710-1785 MHz (TX) 1805-1880 MHz (RX)
<b>LTE Band 7:</b>	2500-2570 MHz (TX) 2620-2690 MHz (RX)
<b>LTE Band 38:</b>	2570-2620 MHz (TX) 2570-2620 MHz (RX)
<b>LTE Band 40:</b>	2300-2400 MHz (TX) 2300-2400 MHz (RX)
<b>Wi-Fi:</b>	2412-2472 MHz (TX/RX)
<b>Bluetooth:</b>	2402-2480 MHz (TX/RX)
<b>RF ID:</b>	13,56 MHz (TX/RX)
<b>GPS:</b>	1575,42 MHz (RX)



# Část 1. Příprava zařízení

## 1.1 Vzhled a popis

1. Místo na přiložení bezkontaktní platební karty
2. LCD dotykový displej
3. Čtečka platebních karet s čipem
4. Čtečka platebních karet s magnetickým páskem
5. Mikrofon
6. Tiskárna
7. Tlačítko pro zapnutí / vypnutí
8. Tlačítka pro úpravu hlasitosti
9. Přední kamera
10. LED indikace pro bezkontaktní platební karty
11. LED indikace nabíjení
12. Kryt baterie
13. Výstup na sluchátka
14. Konektor Micro USB
15. Slot na Mini SIM kartu
16. Slot na Micro SD kartu
17. Konektor rozšířeného rozhraní
18. Bzučák
19. Reproduktor
20. Slot na SAM kartu
21. Konektor pro baterii
22. Místo pro baterii
23. Blesk
24. Zadní kamera



## 1.2 Zapnutí, vypnutí a restartování

### Zapínání

Zařízení zapnete tlačítkem pro zapnutí / vypnutí vpravo nad displejem. Stačí tlačítko stisknout na cca 1 sekundu, dokud nedojde k rozsvícení displeje.

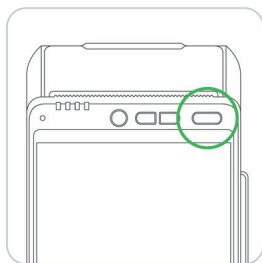

### Vypínání / uspání / restartování

Vypnutí provedete dlouhým stisknutím tlačítka pro zapnutí / vypnutí a ťuknutím na volbu **Vypnout** v nabídce na displeji zařízení.

Ve stejné nabídce najdete také volbu **Restartovat** pro restart zařízení, tzn. jeho vypnutí a opětovné spuštění.

Pokud tlačítko pro vypnutí stisknete krátce, zařízení se pouze uspí – vypne se displej. Dalším krátkým stisknutím tlačítka ho probudíte.



Zařízení vždy vypínejte výše uvedeným způsobem. Zařízení doporučujeme alespoň 1x za týden restartovat. Pomůže také standardní vypínání mimo provozní dobu. Dlouhodobý provoz bez restartu může mít za následek zpomalení odezvy zařízení. Pokud zařízení přestane reagovat, lze je natvrdo restartovat stisknutím a držením tlačítka pro vypnutí / zapnutí po dobu cca 6 vteřin. Toto však proveďte pouze v případech, že zařízení po delší dobu ne reaguje na dotyk a nelze ho vypnout či restartovat standardním způsobem.

## 1.3 Čtení platebních karet

### Platební karty s magnetickým páskem

Terminál je schopen číst karty oběma směry (potažení karty směrem shora dolů i zdola nahoru). Karta musí být vložena magnetickým páskem směrem k zařízení. Pro spolehlivé přečtení udělejte pomalý a plynulý pohyb kartou.

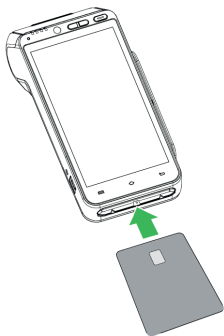

### Platební karty s čipem

Vložte kartu horizontálně čipem nahoru a nechte ji během transakce v zařízení.

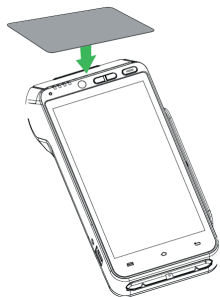

### Bezkontaktní karty

Přiložte kartu na místo pro bezkontaktní platební karty. Ponechte kartu během transakce přiloženou. Platební transakce bude potvrzena LED diodou.

## 1.4 Instalace (vložení) karet

### Vložení karet SAM1 / SAM2 a SIM

Před sejmutím krytu baterie vypněte zařízení. Sloty SAM1 / SAM2 a SIM jsou umístěny uvnitř zařízení pod krytem baterie. Každý slot je označen.

Vzhled slotů pro SAM a SIM je stejný. Slot pro SIM kartu je jeden, pro SAM kartu jsou dva. Vkládáte-li jen jednu SAM kartu, doporučujeme ji vložit do slotu SAM1.

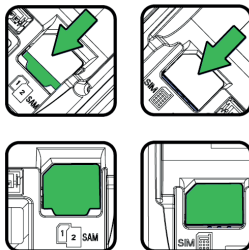

Terminál podporuje jen SIM kartu jedné velikosti, a to Mini SIM, která přesně odpovídá velikosti slotu v zařízení. SIM kartu jiné velikosti do terminálu nevkládejte!

1. Vypněte zařízení, otočte ho zadní stranou nahoru a otevřete kryt baterie.
2. Vložte SAM / SIM karty do označených slotů. Při vkládání karet se ujistěte, že karty vkládáte do slotů správně orientované dle jejich zkoseného rohu. Mohlo by dojít k jejímu zaseknutí a poškození zařízení.
3. Zavřete kryt baterie.



Před vložením karet vždy nejprve vypněte zařízení! Vložení karty při zapnutém zařízení způsobí jeho trvalou bezpečnostní blokadu!

Při vkládání či vyjímání karet nepoužívejte žádné kovové (vodivé) či ostré předměty. Pokud omylem zkratujete či poškodíte kontakty ve slotech, dojde k trvalému poškození terminálu, na které se nevztahuje záruka!

## Vložení paměťové karty

Před vkládáním paměťové karty nejprve vypněte zařízení. Zařízení podporuje Micro SD karty do velikosti 32 GB. Slot pro paměťovou kartu se nachází uvnitř zařízení pod krytem baterie.

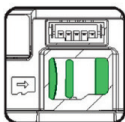

1. Vypněte zařízení, otočte ho zadní stranou nahoru a otevřete kryt baterie.
2. Posuňte kryt Micro SD slotu směrem dozadu a otevřete jej. Vložte paměťovou kartu.
3. Ujistěte se, že jste kartu vložili správně – kontakty směrem dolů a správně orientovanou dle zkoseného rohu.
4. Slot uzavřete a zasuňte ho směrem dopředu, tím ho zajistíte.
5. Zavřete kryt baterie.
6. Nyní můžete zařízení opět zapnout.

## 1.5 Vložení papíru do tiskárny

1. Otevřete kryt tiskárny zvednutím a posunutím zámečku na horní straně zařízení.
2. Vložte kotouček teplocitlivého papíru do přihrádky podle obrázku.
3. Povytaáhněte papír tak, aby trochu vyčníval ze zařízení.
4. Nyní zavřete kryt. Zatlačte souběžně oba horní rohy krytu tak, aby zacvakly do správné polohy.
5. Přebytečný papír případně odtrhněte.

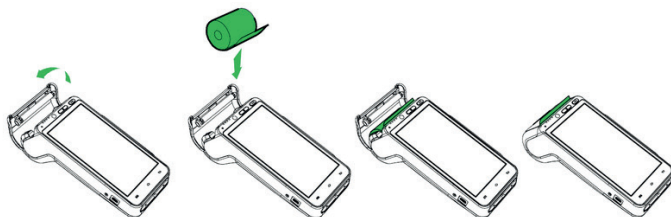

### Specifikace papíru

Barva:	bílá
Šířka:	57 mm
Průměr kotoučku:	40 mm
Délka:	cca 18 mm



Jestliže je vložený termopapír a tiskárna netiskne, zkontrolujte jeho správné vložení a orientaci. Teplocitlivá vrstva musí vycházet z tiskárny směrem k displeji.

## 1.6 Instalace a nabití baterie

### Instalace baterie

1. Vypněte zařízení, otočte ho zadní stranou nahoru a otevřete kryt baterie.
2. Připojte baterii ke konektoru.
3. Vložte připojenou baterii do zařízení a zavřete kryt.

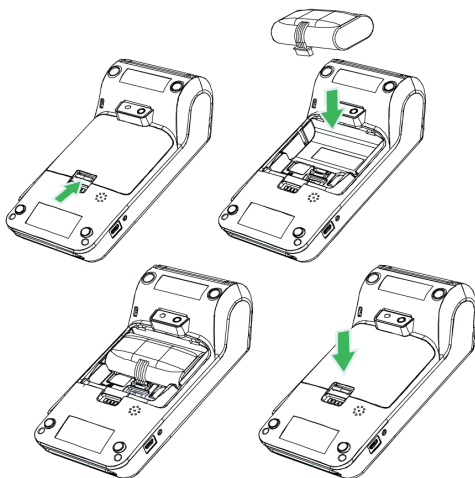

### Nabíjení baterie

1. Připojte napájecí adaptér do Micro USB konektoru na levé straně terminálu.
2. Připojte napájecí adaptér k elektrické síti.

Nabíjení je indikováno LED diodou na horní straně zařízení. **Červená** znamená nabíjení. Jakmile se rozsvítí LED dioda **zeleně**, je baterie plně nabitá.



## Část 2. Prvotní nastavení

### 2.1 Připojení k síti

Před prvním použitím je nutné Dotypay připojit k internetu. Terminál Dotypay může být připojen k síti prostřednictvím Wi-Fi nebo mobilního datového připojení po vložení datové SIM karty. V případě, že vlastníte nabíjecí stanici s Wi-Fi, lze do této stanice připojit síťový kabel.

Pro připojení k Wi-Fi stáhněte horní lištu s hodinami a dlouze Łukněte na ikonku Wi-Fi připojení. Dostanete se do seznamu nalezených Wi-Fi sítí. Nyní si vyberte ze seznamu dostupných sítí nebo přidejte přes možnost **Další nastavení** vlastní skrytou síť. Mobilní datové připojení bude automaticky aktivní po vložení datové SIM karty.

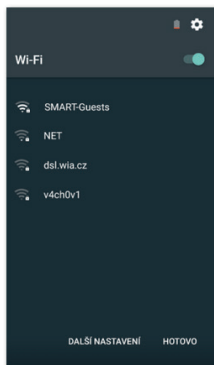
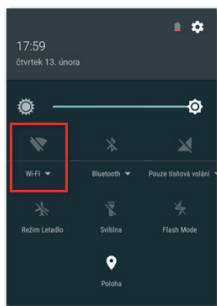

## 2.2 Aktivace zařízení

Po prvním zapnutí Dotypay bude zobrazen aktivační dialog. Nejprve je tedy nutné zařízení aktivovat.

Do aktivačního dialogu zadejte své IČO a aktivační PIN kód. Tyto údaje obdržíte e-mailem po nákupu zařízení. Po zadání údajů ťukněte na tlačítko **Aktivovat**.

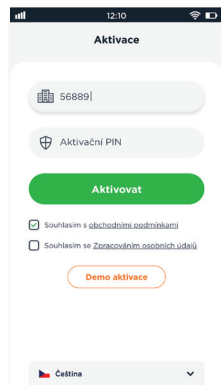

## 2.3 Změna jazyka

Pro změnu jazyka ťukněte v postranním menu na **Nastavení** a poté vyberte preferovaný jazyk z menu v horní části displeje.

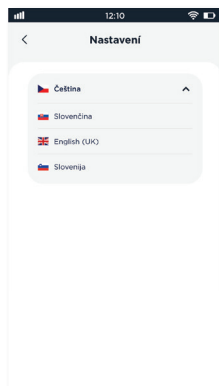
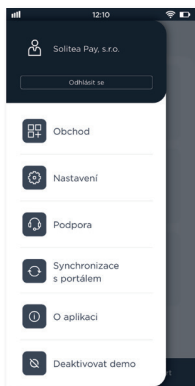

## Část 3. Instalace aplikací

Po úspěšné aktivaci zařízení by mělo dojít k automatické instalaci pokladních aplikací dle vaší licence. Jde o aplikace Dotykačka, Ovladač platebního terminálu, případně Sklad. Dotykačka je vlastní pokladní aplikace, Ovladač platebního terminálu zajistí integraci platebního terminálu s pokladnou a Sklad využijete pro evidenci skladových zásob a inventuru.

Jestliže některá aplikace chybí, lze ji nainstalovat prostřednictvím **Obchodu (App Market)**. Ten otevřete buď z postranního menu nebo prostřednictvím ikonky na hlavní obrazovce Dotypay. Nejprve vždy stáhněte a nainstalujte aplikaci Dotykačka, poté Ovladač platebního terminálu, a nakonec další aplikace, které chcete využívat a jsou součástí vaší licence.

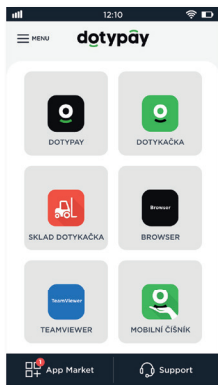
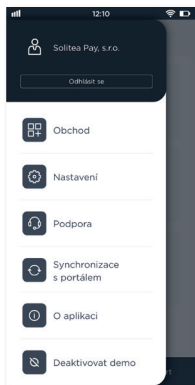

První stažení a aktualizaci pokladních aplikací doporučujeme provádět po připojení pokladny k Wi-Fi síti. Stažení jednotlivých aplikací či aktualizčních balíčků je totiž datově náročnější. V případě omezeného mobilního datového tarifu si tak můžete vyčerpat data.

### 3.1 Spuštění a aktivace Dotykačky

Po prvním spuštění pokladní aplikace Dotykačka budete požádáni o výběr země, vložení licenčního klíče a odsouhlasení obchodních podmínek. Může být také zobrazeno upozornění na vyžadovaná oprávnění aplikace. Veškerá oprávnění je nutné pro správnou funkci Dotykačky povolit.

Dle vybrané země se nastaví odpovídající volby v Dotykačce, jako např. sazby DPH. Vždy tedy nastavte zemi, ve které budete zařízení provozovat. Licenční klíč naleznete na certifikátu, který je součástí balení, nebo na dodacím listu.

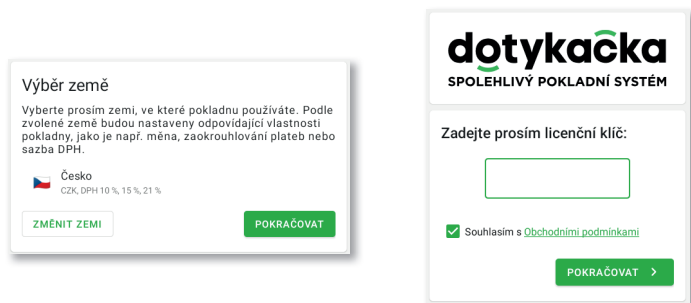

**Výběr země**

Vyberte prosím zemi, ve které pokladnu používáte. Podle zvolené země budou nastaveny odpovídající vlastnosti pokladny, jako je např. měna, zaokrouhlování plateb nebo sazba DPH.

Česko  
CZK, DPH 10 %, 15 %, 21 %

ZMĚNIT ZEMI POKRAČOVAT

---

**dotykačka**  
SPOLEHLIVÝ POKLADNÍ SYSTÉM

Zadejte prosím licenční klíč:

Souhlasím s [Obchodními podmínkami](#)

POKRAČOVAT >

Jakmile vložíte licenční klíč (používejte velká písmena bez mezer) a odsouhlasíte obchodní podmínky, doplňte kontaktní informace, se kterými bude licence registrována. Dbejte na správné určení, zda jste, či nejste plátcem DPH. Tato volba má vliv na způsob, jakým Dotykačka počítá ceny produktů.

Pomocí zadané e-mailové adresy a hesla se budete přihlašovat do webového rozhraní Vzdálené správy Dotykačka, což je webové rozhraní pro správu pokladny. Pokud zadaná e-mailová adresa odpovídá již dříve vytvořenému účtu ve Vzdálené správě, budete automaticky požádáni o přihlášení k tomuto účtu, viz další kapitola.

Ve třetím kroku zvolte druh podnikání, který nejlépe odpovídá vaší provozovně. Tato volba ovlivní některá nastavení aplikace Dotykačka, lze je však později v nastavení aplikace změnit. Uplatňovaná nastavení dle vybraného typu provozovny lze zobrazit a upravit ťuknutím na **zelený odkaz** pod vybraným druhem provozu, který ukazuje aplikované volby, např. aktivní mapu stolů, PLU klávesnici apod.

**Druh podnikání**



**Maloobchod**  
Drogerie

[Používat PLU klávesnici](#)

UPRAVIT

---

**Prostředí**

**Země**

 Česko
 

▼

**Měna**

česká koruna (CZK)

▼

cena zaokrouhlena na 2 desetinná místa, např. 98,38 Kč

**Sazby DPH**

10 %, 15 %, 21 %

Po zvolení preferovaných voleb dokončíte prvotní nastavení ťuknutím na tlačítko **Začít používat aplikaci Dotykačka**. Teď již můžete Dotykačku začít plně používat.



Kompletní příručku k Dotykačce najdete na <http://manual.dotyacka.cz>.

### 3.2 Přihlášení uživatele k Vzdálené správě

Pokud jste v kontaktních informacích uvedli již dříve registrovanou e-mailovou adresu, budete vyzváni k přihlášení k účtu Vzdálené správy. Pro zobrazení přihlašovacího dialogu ťukněte na tlačítko **PŘIHLÁSIT SE**. Zadejte své stávající přihlašovací údaje a opět ťukněte na tlačítko **PŘIHLÁSIT SE**. Pokud si přihlašovací údaje nepamätujete, lze si heslo nechat zaslat na dříve registrovaný e-mail.

Zadaná e-mailová adresa je již použita u jiného účtu

**PŘIHLÁSIT SE**

Nyní zvolte, zda chcete připojit Dotypay do Vzdálené správy jako nové zařízení, nahradit zařízení nebo vytvořit nový cloud (úložiště).

- Pro novou pokladnu zvolte **PŘIDAT NOVÉ ZAŘÍZENÍ**, pokladna bude přidána do stávajícího cloudu jako další nové zařízení a bude sdílet data s ostatními pokladnami.
- Pokud původní pokladnu nahrazujete novým zařízením, zvolte **NAHRADIT ZAŘÍZENÍ**. Veškerá data z původní pokladny tak budou automaticky přenesena, a licence na původní pokladně bude deaktivována.
- Volba **VYTVOŘIT NOVÝ CLOUD** pokladnu rovnou připojí do samostatného úložiště. Pokladna nebude obsahovat žádná data.



Všechna zařízení připojená do stejného cloudu sdílejí data. Používají tedy stejné kategorie i produkty. Pokladny v samostatných cloudech mají každá vlastní data. Podrobné informace o Vzdálené správě Dotykačka najdete na adrese <http://manual.dotykacka.cz/vzdalenasprava.html>.

### 3.3 Nastavení Ovladače platebního terminálu

Aby pokladní aplikace Dotykačka dokázala komunikovat s platebním terminálem, který zařízení obsahuje, je nutné správně nastavit **Ovladač platebního terminálu**.

Jde o aplikaci, kterou najdete nainstalovanou na svém zařízení nebo si ji můžete stáhnout prostřednictvím **Obchodu** (App Market). Ovladač platebního terminálu otevřete z hlavní obrazovky, jako poskytovatele zvolte **Dotypay** a nastavení uložte.

Nyní doporučujeme zrealizovat testovací transakci za 1 korunu, která ověří komunikaci s terminálem. Tuto transakci můžete vzápětí stornovat.

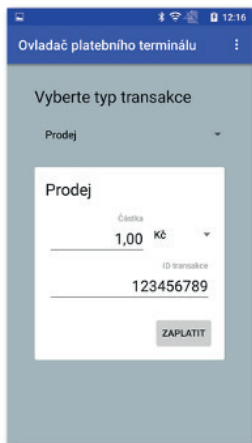
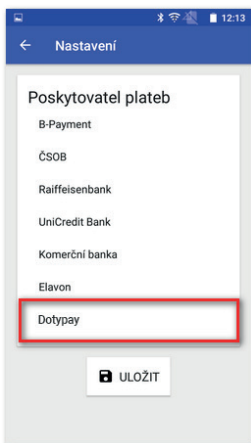

### 3.4 Mobilní číšník

Aplikace Mobilní číšník slouží jako přídatná pokladna (mobilní terminál), použitelný typicky v restauračních provozech pro objednávky hostů přímo u stolu. Využití Mobilní číšník ale najde třeba i v různých prodejnách, kdy můžete účtovat položky přímo se zákazníkem během konzultace. Aplikace je plně synchronizovaná a zobrazuje prodejní položky a kategorie z hlavní připojené, spravované pokladny, na které běží Dotykačka.

Dokáže vytvářet nové účty, spravovat stávající otevřené účty a pracovat s mapou stolů. Ve chvíli editace otevřeného účtu je, díky přímé komunikaci s hlavní pokladnou, účet na ostatních zařízeních zablokován (mobilních číšníků může být i více), a to do doby, než se otevřený účet znovu zaparkuje, případně zaplatí. Toto platí oboustranně.

Veškeré otevírání, uzavírání pokladny, historie dokladů, tržeb a další nastavení je vždy v režii hlavní pokladny. Pro tisk účtenek a zaplacení účtu využijete vestavěnou tiskárnu a platební terminál v zařízení. Zaplacení účtu kartou a vytištění účtenky tak provedete rovnou v provozu u zákazníka či u stolu.

Mobilní číšník v Dotypay umí:

- Vyhledávání položek a jejich přidání na účet
- Parkování účtů
- Zaplacení účtu
- Tisk účtenky



Pro bezproblémové fungování mobilního číšníka je nutné kvalitní bezdrátové pokrytí provozovny. Bezdrátové pokrytí je čistě v kompetenci zákazníka a Dotykačka za něho nenesе žádnou odpovědnost. Technická podpora je poskytována jen na základní funkce vlastní aplikace a nezahrnuje problémy způsobené nedostatečnou kvalitou sítě.



Mobilního číšníka stačí do Dotypay nainstalovat a spárovat s pokladní aplikací Dotykačka či hlavní pokladnou. Pro postup se podívejte na <http://manual.dotykacka.cz> do kapitoly Příprava pokladny » Sestavení terminálu Dotypay » Samostatný provoz.



## Část 4. Řešení problémů

### Zařízení nefunguje

Baterie může být vybitá nebo aplikace nereaguje. Prosím zkontrolujte, zda je připojen napájecí adaptér, nabijte baterii, případně zařízení restartujte.

### Tiskárna nefunguje

Nefunkčnost tiskárny může být způsobena nesprávně vloženým kotoučkem papíru nebo nízkou kapacitou baterie. Pokud má baterie nízkou kapacitu, tiskárna automaticky doklad nevytiskne. Připojte k zařízení napájecí adaptér a zkontrolujte správné vložení teplotlivého papíru do tiskárny.

### Platební transakce selhala

Na neprovedení platební transakce mají vliv následující okolnosti:

- Platební karta má poškozený magnetický proužek nebo čip.
- Čtečka karet nebo SIM karta v zařízení je poškozená.
- Nesprávné a rychlé potažení platební karty
- V zařízení není nainstalován Ovladač platebního terminálu nebo je chybně nastaven.
- Nefunkční internetové připojení

Řešení:

- Zkuste platbu jinou platební kartou s magnetickým páskem nebo čipem.
- Potažení - přiložení platební karty realizujte pomalu a plynule.
- Zkuste realizovat platbu manuálně namísto použití magnetického proužku platební karty.
- Nainstalujte a správně nastavte Ovladač platebního terminálu, viz část **3. Instalace aplikací** a kapitola **3.3 Nastavení Ovladače platebního terminálu**.
- Zkontrolujte, zda je SIM karta v zařízení správně vložena, zda je aktivní a zda funguje vaše internetové (Wi-Fi) připojení.





## Obsah

Úvod.....	31
Prevádzkové podmienky.....	32
Obsah balenia.....	33
Technická špecifikácia.....	34
Vysielacie štandardy.....	35
<b>Časť 1. Príprava zariadenia.....</b>	<b>36</b>
1.1 Vzhľad a opis.....	36
1.2 Zapnutie, vypnutie a reštartovanie.....	38
1.3 Čítanie platobných kariet.....	39
1.4 Inštalácia (vloženie) kariet.....	40
1.5 Vloženie papiera do tlačiarne.....	42
1.6 Inštalácia a nabitie batérie.....	43
<b>Časť 2. Prvotné nastavenie.....</b>	<b>44</b>
2.1 Pripojenie k sieti.....	44
2.2 Aktivácia zariadenia.....	45
2.3 Zmena jazyka.....	45
<b>Časť 3. Inštalácia aplikácií.....</b>	<b>46</b>
3.1 Spustenie a aktivácia Dotykačky.....	47
3.2 Prihlásenie používateľa k Vzdialenej správe.....	49
3.3 Nastavenie Ovládača platobného terminálu.....	50
3.4 Mobilný čašník.....	51
<b>Časť 4. Riešenie problémov.....</b>	<b>52</b>

## Technická podpora

Telefón:

+421 233 872 179

E-mail:

[podpora@dotypay.com](mailto:podpora@dotypay.com)

Web:

[www.dotypay.com](http://www.dotypay.com)

## Úvod

Vážený zákazník,

ďakujeme za obstaranie terminálu Dotypay. Táto rýchla príručka vám pomôže so zapojením zariadenia a prevedie vás jeho základným nastavením. Všetko je otázkou niekoľkých minút. Za pár chvíľ tak budete môcť začať zariadenie používať.

Dotypay je 5,5" dotykové zariadenie s integrovanou tlačiarňou a platobným terminálom. Je možné využiť ho ako pokladnicu (s nainštalovanou pokladničnou aplikáciou Dotykačka), mobilného čašníka či samostatný mobilný platobný terminál.

Rýchla príručka obsahuje len základné informácie. Podrobnejšie informácie a postupy nájdete v kompletnej používateľskej príručke na adrese <http://manual.dotypay.com>.

Zariadenie Dotypay beží na populárnom systéme Android, vďaka tomu je jeho ovládanie a nastavenie jednoduché a intuitívne.

V tejto príručke sú použité nasledujúce obrázkové symboly:



Aktuálnu verziu tejto príručky stiahnete zo stránky <http://manual.dotypay.com>.

## Prevádzkové podmienky

1. Chráňte zariadenie pred priamym slnečným žiarením a zdrojmi tepla.
2. Chráňte zariadenie pred prachom, dymom, vlhkosťou a priamym stykom s vodou, nejde o vodotesné zariadenie.
3. Zariadenie nesmie prísť do styku s aktívnymi chemikáliami.
4. Nekladte zariadenie na nerovný či nestabilný povrch. Môže dôjsť k pádu a poškodeniu zariadenia.
5. Nevystavujte zariadenie silnému magnetickému či elektrickému žiareniu.
6. Chráňte zariadenie pred nárazmi a extrémnym tlakom.
7. Používajte napájací adaptér podľa špecifikácie výrobcu. Použitie neoriginálneho adaptéra môže zariadenie poškodiť a vás zraniť.
8. Zariadenie môže bežným používaním vyžarovať teplo.
9. Nekladte zariadenie na mäkký povrch či na miesta, ktoré by mohli zamedzovať bežnému rozptylu tepla, čo by mohlo viesť k prehriatiu zariadenia.
10. Neovládajte zariadenie pomocou ostrého predmetu. Dotykový displej čistite mäkkou handričkou. Nikdy nepoužívajte na čistenie brúsivá či iné čistiace prostriedky.
11. V žiadnom prípade sa nesnažte zariadenie rozmontovať. Mohlo by dôjsť k úrazu a poškodeniu prístroja. Opravy môže vykonávať iba certifikovaný servisný technik.
12. Ak dlhší čas zariadenie nepoužívate, vypnite ho a odpojte napájací adaptér z elektrickej siete.
13. Snažte sa všetku kabeláž pripojenú k zariadeniu umiestniť tak, aby nebolo možné o ňu nedopatrením zavadiť, vytrhnúť ju, prípadne sa o káble zraniť.
14. Nekladte na zariadenie žiadne predmety, mohlo by dôjsť k jeho poškodeniu.
15. Zariadenie používajte pri teplotách  $-10$  až  $+40$  °C, vlhkosť 10 až 70 %, bez zrážania.

## Obsah balenia

- Terminál Dotypay
- Sieťový adaptér
- Batérie
- Používateľská príručka

### **Voliteľne:**

- Nabíjacia stanica
- Nabíjacia stanica s Wi-Fi



## Technická špecifikácia

<b>Model:</b>	DOTPT05
<b>Operačný systém:</b>	Android 5.1 so zabezpečeným platobným systémom
<b>Processor:</b>	Cortex - A7 Quad-Core 1,1 GHz
<b>Pamäť:</b>	1 GB RAM, 8 GB FLASH + Micro SD až 32 GB
<b>Dotykové ovládanie:</b>	kapacitná plocha, podpora pre elektronické podpisy
<b>Klávesnica:</b>	virtuálny náhodne generovaný číselník pre PIN
<b>Displej:</b>	5,5" IPS 1 280 × 720 px
<b>Tlačiareň:</b>	termálna tlač, šírka kotúča termopapiera 58 mm
<b>Napájanie:</b>	100 - 240 VAC/50 - 60 Hz
<b>Batéria:</b>	Li-Ion 2 600 mAh/7,2 V
<b>Sieťové pripojenie:</b>	SM, LTE, Wi-Fi, Bluetooth 4.0, A-GPS, USB
<b>Sloty:</b>	1× Mini SIM, 2× SAM, 1× Micro SD
<b>Multimédiá:</b>	fotoaparát 5 Mpx, HD video, reproduktor, mikrofón
<b>Čítačka čiarových kódov:</b>	1D a 2D skenovanie
<b>Bezkontaktné platby:</b>	NFC platby, Apple Pay, Google Pay, PayWave a PayPass
<b>Rozmery a hmotnosť:</b>	183 × 84 × 64 mm/445 g vrátane batérie

## Vysielacie štandardy

<b>E-GSM 900:</b>	880 - 915 MHz (TX) 925 - 960 MHz (RX)
<b>DCS 1800:</b>	1 710 - 1 785 MHz (TX) 1 805 - 1 880 MHz (RX)
<b>WCDMA 900:</b>	880 - 915 MHz (TX) 925 - 960 MHz (RX)
<b>WCDMA 2100:</b>	1 920 - 1 980 MHz (TX) 2 110 - 2 170 MHz (RX)
<b>LTE Band 1:</b>	1 920 - 1 980 MHz (TX) 2 110 - 2 170 MHz (RX)
<b>LTE Band 3:</b>	1 710 - 1 785 MHz (TX) 1 805 - 1 880 MHz (RX)
<b>LTE Band 7:</b>	2 500 - 2 570 MHz (TX) 2 620 - 2 690 MHz (RX)
<b>LTE Band 38:</b>	2 570 - 2 620 MHz (TX) 2 570 - 2 620 MHz (RX)
<b>LTE Band 40:</b>	2 300 - 2 400 MHz (TX) 2 300 - 2 400 MHz (RX)
<b>Wi-Fi:</b>	2 412 - 2 472 MHz (TX/RX)
<b>Bluetooth:</b>	2 402 - 2 480 MHz (TX/RX)
<b>RF ID:</b>	13,56 MHz (TX/RX)
<b>GPS:</b>	1 575,42 MHz (RX)

# Časť 1. Príprava zariadenia

## 1.1 Vzhľad a opis

1. Miesto na priloženie bezkontaktnnej platobnej karty
2. LCD dotykový displej
3. Čítačka platobných kariet s čipom
4. Čítačka platobných kariet s magnetickým pásikom
5. Mikrofón
6. Tlačiareň
7. Tlačidlo na zapnutie/vypnutie
8. Tlačidlá na úpravu hlasitosti
9. Predná kamera
10. LED indikácia pre bezkontaktné platobné karty
11. LED indikácia nabíjania
12. Kryt batérie
13. Výstup na slúchadlá
14. Konektor Micro USB
15. Slot na Mini SIM kartu
16. Slot na Micro SD kartu
17. Konektor rozšíreného rozhrania
18. Bzučiak
19. Reprodukotor
20. Slot na SAM kartu
21. Konektor pre batériu
22. Miesto na batériu
23. Blesk
24. Zadná kamera



## 1.2 Zapnutie, vypnutie a reštartovanie

### Zapínanie

Zariadenie zapnete tlačidlom na zapnutie/vypnutie vpravo nad displejom. Stačí stlačiť tlačidlo cca na 1 sekundu, kým nedôjde k rozsvieteniu displeja.

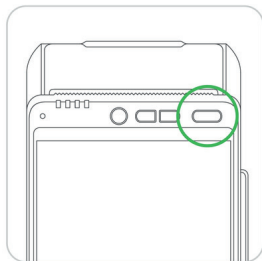

### Vypínanie/uspátie/reštartovanie

Vypnutie urobíte dlhým stlačením tlačidla na zapnutie/vypnutie a ťuknutím na voľbu  **Vypnúť** v ponuke na displeji zariadenia.

V rovnakej ponuke nájdete tiež voľbu  **Reštartovať** pre reštart zariadenia, tzn. jeho vypnutie a opätovné spustenie.

Ak tlačidlo na vypnutie stlačíte krátko, zariadenie sa iba uspí – vypne sa displej. Ďalším krátkym stlačením tlačidla ho prebudíte.



Zariadenie vždy vypínajte vyššie uvedeným spôsobom. Zariadenie odporúčame aspoň 1x za týždeň reštartovať. Pomôže tiež štandardné vypínanie mimo času prevádzky. Dlhodobá prevádzka bez reštartu môže mať za následok spomalenie reakcie zariadenia. Ak zariadenie prestane reagovať, možno ho natvrdo reštartovať stlačením a držaním tlačidla na vypnutie/zapnutie cca 6 sekúnd. Toto však urobte iba v prípade, ak zariadenie dlhšie nereaguje na dotyk a nemožno ho vypnúť či reštartovať štandardným spôsobom.

## 1.3 Čítanie platobných kariet

### Platobné karty s magnetickým páskom

Terminál je schopný čítať karty oboma smermi (potiahnutie karty smerom zhora dolu aj zdola hore). Karta musí byť vložená magnetickým páskom smerom k zariadeniu. Pre spoľahlivé prečítanie urobte pomalý a plynulý pohyb kartou.

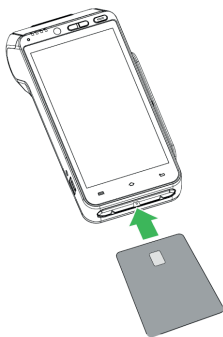
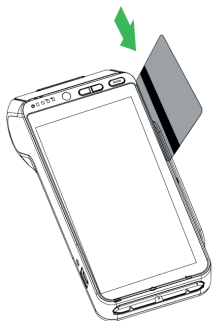

### Platobné karty s čipom

Vložte kartu horizontálne čipom nahor a nechajte ju počas transakcie v zariadení.

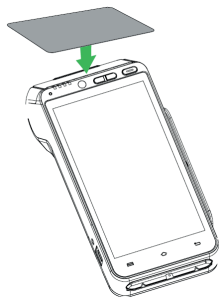

### Bezkontaktné karty

Priložte kartu na miesto pre bezkontaktné platobné karty. Ponechajte kartu počas transakcie priloženú. Platobná transakcia bude potvrdená LED diódou.

## 1.4 Inštalácia (vloženie) kariet

### Vloženie kariet SAM1/SAM2 a SIM

Pred zložením krytu batérie vypnite zariadenie. Sloty SAM1/SAM2 a SIM sú umiestnené vnútri zariadenia pod krytom batérie. Každý slot je označený.

Vzhľad slotov pre SAM a SIM je rovnaký. Slot pre SIM kartu je jeden, pre SAM kartu sú dva. Ak vkladáte len jednu SAM kartu, odporúčame ju vložiť do slotu SAM1.

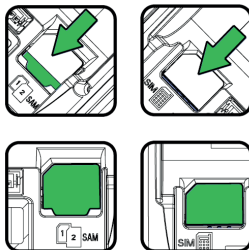

Terminál podporuje len SIM kartu jednej veľkosti, a to Mini SIM, ktorá presne zodpovedá veľkosti slotu v zariadení. SIM kartu inej veľkosti do terminálu nekladajte!

1. Vypnite zariadenie, otočte ho zadnou stranou nahor a otvorte kryt batérie.
2. Vložte SAM/SIM karty do označených slotov. Pri vkladaní kariet sa uistite, či karty vkladáte do slotov správne orientované podľa ich skoseného rohu. Mohlo by dôjsť k ich zaseknutiu a poškodeniu zariadenia.
3. Zatvorte kryt batérie.



Pred vložením kariet vždy najprv vypnite zariadenie! Vloženie karty pri zapnutom zariadení spôsobí jeho trvalú bezpečnostnú blokáciu! Pri vkladaní či vyberaní kariet nepoužívajte žiadne kovové (vodivé) či ostré predmety. Ak omylom skratujete či poškodíte kontakty v slotoch, dôjde k trvalému poškodeniu terminálu, na ktoré sa nevzťahuje záruka!

## Vloženie pamäťovej karty

Pred vkladáním pamäťovej karty najprv vypnite zariadenie. Zariadenie podporuje Micro SD karty do veľkosti 32 GB. Slot pre pamäťovú kartu sa nachádza vnútri zariadenia pod krytom batérie.

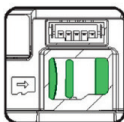

1. Vypnite zariadenie, otočte ho zadnou stranou nahor a otvorte kryt batérie.
2. Posuňte kryt Micro SD slotu smerom dozadu a otvorte ho. Vložte pamäťovú kartu.
3. Uistite sa, že ste kartu vložili správne – kontaktmi smerom dolu a správne orientovanú podľa skoseného rohu.
4. Slot zatvorte a zasuňte ho smerom dopredu, tým ho zaistíte.
5. Zatvorte kryt batérie.
6. Teraz môžete zariadenie opäť zapnúť.



## 1.5 Vloženie papiera do tlačiarne

1. Otvorte kryt tlačiarne zdvihnutím a posunutím zámočka na hornej strane zariadenia.
2. Vložte kotúčik teplocitlivého papiera do priehradky podľa obrázka.
3. Povyťahnite papier tak, aby trochu vyčnieval zo zariadenia.
4. Teraz kryt zatvorte. Zatlačte súbežne oba horné rohy krytu tak, aby zacvakli do správnej polohy.
5. Prebytočný papier prípadne odtrhnite.

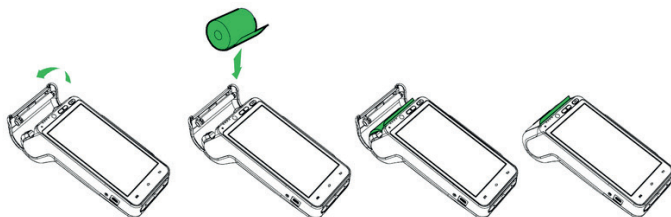

## Špecifikácia papiera

Farba:	biela
Šírka:	57 mm
Priemer kotúčika:	40 mm
Dĺžka:	cca 18 mm



Ak je vložený termopapier a tlačiareň netlačí, skontrolujte jeho správne vloženie a orientáciu. Teplocitlivá vrstva musí vychádzať z tlačiarne smerom k displeju.

## 1.6 Inštalácia a nabitie batérie

### Inštalácia batérie

1. Vypnite zariadenie, otočte ho zadnou stranou nahor a otvorte kryt batérie.
2. Pripojte batériu ku konektoru.
3. Vložte pripojenú batériu do zariadenia a zatvorte kryt.

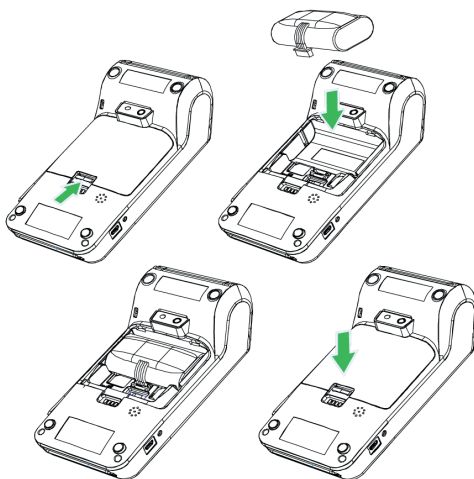

### Nabíjanie batérie

1. Pripojte napájací adaptér do Micro USB konektora na ľavej strane terminálu.
2. Pripojte napájací adaptér k elektrickej sieti.

Nabíjanie je indikované LED diódou na hornej strane zariadenia. **Červená** znamená nabíjanie. Len čo sa rozsvieti LED dióda **nazele**no, batéria je plne nabitá.

## Časť 2. Prvotné nastavenie

### 2.1 Pripojenie k sieti

Pred prvým použitím je nutné Dotypay pripojiť na internet. Terminál Dotypay môže byť pripojený k sieti prostredníctvom Wi-Fi alebo mobilného dátového pripojenia po vložení dátovej SIM karty. V prípade, že vlastníte nabíjaciu stanicu s Wi-Fi, možno do tejto stanice pripojiť sieťový kábel.

Na pripojenie k Wi-Fi stiahnite hornú lištu s hodinami a ťuknite a dlho podržte ikonku Wi-Fi pripojenia. Dostanete sa do zoznamu nájdených Wi-Fi sietí. Teraz si vyberte zo zoznamu dostupných sietí alebo pridajte cez možnosť **Ďalšie nastavenia** vlastnú skrytú sieť. Mobilné dátové pripojenie bude automaticky aktívne po vložení dátovej SIM karty.

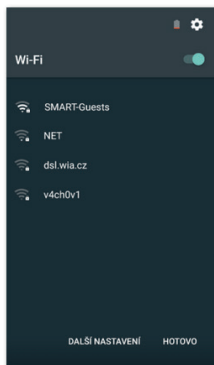
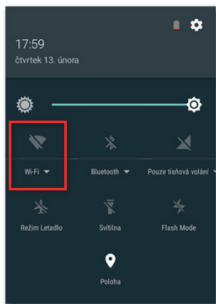

## 2.2 Aktivácia zariadenia

Po prvom zapnutí Dotypay bude zobrazený aktivačný dialóg. Najprv je teda nutné zariadenie aktivovať.

Do aktivačného dialógu zadajte svoje IČO a aktivačný PIN kód. Tieto údaje dostanete e-mailom po nákupe zariadenia. Po zadaní údajov ťuknite na tlačidlo **Aktivovať**.

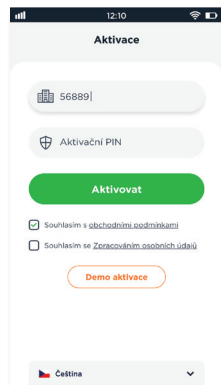

## 2.3 Zmena jazyka

Pre zmenu jazyka ťuknite v bočnom menu na **Nastavenia** a potom vyberte preferovaný jazyk z menu v hornej časti displeja.

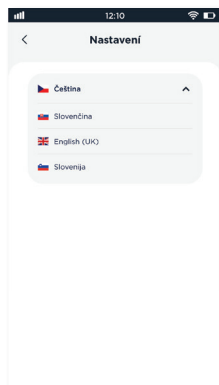
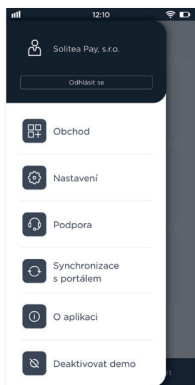

## Časť 3. Inštalácia aplikácií

Po úspešnej aktivácii zariadenia by malo dôjsť k automatickej inštalácii pokladničných aplikácií podľa vašej licencie. Ide o aplikácie Dotykačka, Ovládač platobného terminálu, prípadne Sklad. Dotykačka je vlastná pokladničná aplikácia, Ovládač platobného terminálu zaisťuje integráciu platobného terminálu s pokladnicou a Sklad využijete na evidenciu skladových zásob a inventúru.

Ak niektorá aplikácia chýba, možno ju nainštalovať prostredníctvom **Obchodu (App Market)**. Ten otvoríte buď z bočného menu, alebo prostredníctvom ikonky na hlavnej obrazovke Dotypay. Najprv vždy stiahnite a nainštalujte aplikáciu Dotykačka, potom Ovládač platobného terminálu a nakoniec ďalšie aplikácie, ktoré chcete využívať a sú súčasťou vašej licencie.

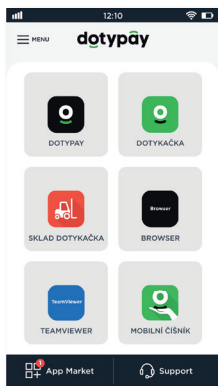
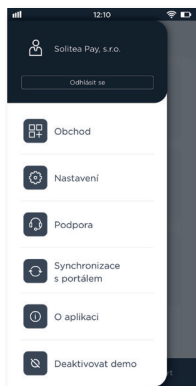

Prvé stiahnutie a aktualizáciu pokladničných aplikácií odporúčame robiť po pripojení pokladnice k Wi-Fi sieti. Stiahnutie jednotlivých aplikácií či aktualizovaných balíčkov je totiž dátovo náročnejšie. V prípade obmedzeného mobilného dátového paušálu si tak môžete vyčerpať dáta.

### 3.1 Spustenie a aktivácia Dotykačky

Po prvom spustení pokladničnej aplikácie Dotykačka budete požiadaní o výber krajiny, vloženie licenčného kľúča a odsúhlasenie obchodných podmienok. Môže byť tiež zobrazené upozornenie na vyžadované oprávnenia aplikácie. Všetky oprávnenia je nutné pre správnu funkciu Dotykačky povoliť.

Podľa vybranej krajiny sa nastavujú zodpovedajúce voľby v Dotykačke, ako sú napr. sadzby DPH. Vždy teda nastavte krajinu, v ktorej budete zariadenie prevádzkovať. Licenčný kľúč nájdete na certifikáte, ktorý je súčasťou balenia, alebo na dodacom liste.

**Výběr země**

Vyberte prosím zemi, ve které pokladnu používáte. Podle zvolené země budou nastaveny odpovídající vlastnosti pokladny, jako je např. měna, zaokrouhlování plateb nebo sazba DPH.

 Česko  
CZK, DPH 10 %, 15 %, 21 %

ZMĚNIT ZEMI

POKRAČOVAT

**dotykačka**  
SPOLEHLIVÝ POKLADNÍ SYSTÉM

Zadejte prosím licenční klíč:

Souhlasím s [Obchodními podmínkami](#)

POKRAČOVAT >

Len čo vložíte licenčný kľúč (používajte veľké písmená bez medzier) a odsúhlasíte obchodné podmienky, doplňte kontaktné informácie, s ktorými bude licencia registrovaná. Dbajte na správne určenie, či ste, alebo nie ste platcom DPH. Táto voľba má vplyv na spôsob, akým Dotykačka počíta ceny produktov.

Pomocou zadanej e-mailovej adresy a hesla sa budete prihlasovať do webového rozhrania Vzdialenej správy Dotykačka, čo je webové rozhranie pre správu pokladnice. Ak zadaná e-mailová adresa zodpovedá už skôr vytvorenému účtu vo Vzdialenej správe, budete automaticky požiadaní o prihlásenie k tomuto účtu, pozrite ďalšiu kapitolu.

V treťom kroku zvolíte druh podnikania, ktorý najlepšie zodpovedá vašej prevádzke. Táto voľba ovplyvní niektoré nastavenia aplikácie Dotykačka, neskôr ich však možno v nastavení aplikácie zmeniť. Uplatňované nastavenia podľa vybraného typu prevádzky možno zobrazíť a upraviť ťuknutím na **zelený odkaz** pod vybraným druhom prevádzky, ktorý ukazuje aplikované voľby, napr. aktívnu mapu stolov, PLU klávesnicu a pod.

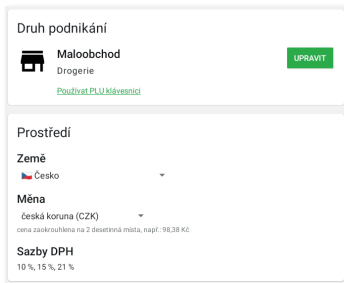

Po zvolení preferovaných volieb dokončíte prvotné nastavenie ťuknutím na tlačidlo **Začať používať aplikáciu Dotykačka**. Teraz už môžete Dotykačku začať plne používať.



Kompletnú príručku k Dotykačke nájdete na <http://manual.dotykacka.cz>.

### 3.2 Prihlásenie používateľa k Vzďalenej správe

Ak ste v kontaktných informáciách uviedli už skôr registrovanú e-mailovú adresu, budete vyzvaní na prihlásenie k účtu Vzďalenej správy. Pre zobrazenie prihlasovacieho dialógu ťuknite na tlačidlo **PRIHLÁSIŤ SA**. Zadaťte svoje súčasnÉ prihlasovacie údaje a opäť ťuknite na tlačidlo **PRIHLÁSIŤ SA**. Ak si prihlasovacie údaje nepamätáte, je možné nechať si zasláť heslo na skôr registrovaný e-mail.

Zadaná e-mailová adresa je již použita u jiného účtu

**PRIHLÁSIŤ SE**

Teraz zvolte, či chcete pripojiť Dotypay do Vzďalenej správy ako nové zariadenie, nahraďiť zariadenie, alebo vytvoriť nový cloud (úložisko).

- Pre novú pokladnicu zvolte **PRIDAŤ NOVÉ ZARIADENIE**, pokladnica bude pridaná do súčasnÉho cloudu ako ďalšie nové zariadenie a bude poskytovať dáta ostatným pokladniciam.
- Ak pôvodnú pokladnicu nahraďzate novým zariadením, zvolte **NAHRADIŤ ZARIADENIE**. Všetky dáta z pôvodnej pokladnice tak budú automaticky prenesené a licencia na pôvodnej pokladnici bude deaktivovaná.
- Voľba **VYTVORIŤ NOVÝ CLOUD** pokladnicu rovno pripojí do samostatného úložiska. Pokladnica nebude obsahovať žiadne dáta.



Všetky zariadenia pripojené do rovnakÉho cloudu zdieľajú dáta. Používajú teda rovnakÉ kategórie aj produkty. Pokladnice v samostatných cloudoch majú každá vlastné dáta. PodrobnÉ informácie o Vzďalenej správe Dotykačka nájdete na adrese <http://manual.dotykacka.cz/vzďalenasprava.html>.



### 3.3 Nastavenie Ovládača platobného terminálu

Aby pokladničná aplikácia Dotykačka dokázala komunikovať s platobným terminálom, ktorý zariadenie obsahuje, je nutné správne nastaviť **Ovládač platobného terminálu**.

Ide o aplikáciu, ktorú nájdete nainštalovanú na svojom zariadení alebo si ju môžete stiahnuť prostredníctvom **Obchodu** (App Market). Ovládač platobného terminálu otvorte z hlavnej obrazovky, ako poskytovateľa zvolte **Dotypay** a nastavenie uložte.

Teraz odporúčame zrealizovať testovaciu transakciu za 1 euro, ktorá overí komunikáciu s terminálom. Túto transakciu môžete vzápätí stornovať.

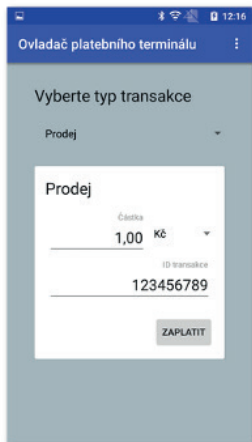
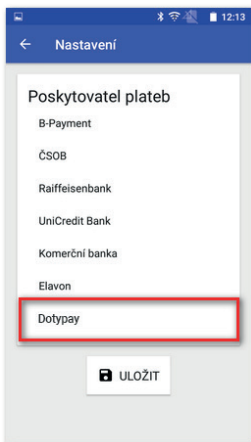

### 3.4 Mobilný čašník

Aplikácia Mobilný čašník slúži ako prídavná pokladnica (mobilný terminál), použiteľný typicky v reštauračných prevádzkach na objednávky hostí priamo pri stole. Využitie však Mobilný čašník nájde napríklad aj v rôznych predajniach, keď môžete účtovať položky priamo so zákazníkom počas konzultácie. Aplikácia je plne synchronizovaná a zobrazuje predajné položky a kategórie z hlavnej pripojenej spárovanej pokladnice, na ktorej beží Dotykačka.

Dokáže vytvárať nové účty, spravovať súčasné otvorené účty a pracovať s mapou stolov. Vo chvíli editácie otvoreného účtu je vďaka priamej komunikácii s hlavnou pokladnicou účet v ostatných zariadeniach zablokovaný (mobilných čašníkov môže byť aj viac), a to dovtedy, kým sa otvorený účet znovu zaparkuje, prípadne zaplatí. Toto platí obojstranne.

Všetko otváranie, zatváranie pokladnice, história dokladov, tržieb a ďalšie nastavenie je vždy v réžii hlavnej pokladnice. Na tlač účteniek a zaplatenie účtu využijete vstavanú tlačiareň a platobný terminál v zariadení. Zaplatenie účtu kartou a vytlačenie účtenky tak urobíte rovno v prevádzke u zákazníka či pri stole.

Mobilný čašník v Dotypay dokáže:

- Vyhľadávať položky a pridať ich na účet
- Parkovať účty
- Zaplatiť účet
- Tlačiť účtenky



Pre bezproblémové fungovanie mobilného čašníka je nutné kvalitné bezdrôtové pokrytie prevádzky. Bezdrôtové pokrytie je čisto v kompetencii zákazníka a Dotykačka zaň nenesie žiadnu zodpovednosť. Technická podpora je poskytovaná len na základné funkcie vlastnej aplikácie a nezahŕňa problémy spôsobené nedostatočnou kvalitou siete.



Mobilného čašníka stačí do Dotypay nainštalovať a spárovať s pokladničnou aplikáciou Dotykačka či hlavnou pokladnicou. Pre postup sa pozrite na <http://manual.dotykacka.cz> do kapitoly **Príprava pokladnice » Zostavenie terminálu Dotypay » Samostatná prevádzka.**

## Časť 4. Riešenie problémov

### Zariadenie nefunguje

Batéria môže byť vybitá alebo aplikácia nereaguje. Prosím, skontrolujte, či je pripojený napájací adaptér, nabite batériu, prípadne zariadenie reštartujte.

### Tlačiareň nefunguje

Nefunkčnosť tlačiarne môže byť spôsobená nesprávne vloženým kotúčikom papiera alebo nízkou kapacitou batérie. Ak má batéria nízku kapacitu, tlačiareň automaticky doklad nevytlačí. Pripojte k zariadeniu napájací adaptér a skontrolujte správne vloženie teplocitlivého papiera do tlačiarne.

### Platobná transakcia zlyhala

Na neuskutočnenie platobnej transakcie majú vplyv nasledujúce okolnosti:

- Platobná karta má poškodený magnetický prúžok alebo čip.
- Čítačka kariet alebo SIM karta v zariadení je poškodená.
- Nesprávne a rýchle potiahnutie platobnej karty.
- V zariadení nie je nainštalovaný Ovládač platobného terminálu alebo je nastavený chybné.
- Nefunkčné internetové pripojenie

Riešenie:

- Skúste platbu inou platobnou kartou s magnetickým páskom alebo čipom.
- Potiahnutie – priloženie platobnej karty realizujte pomaly a plynulo.
- Skúste realizovať platbu manuálne namiesto použitia magnetického prúžku platobnej karty.
- Nainštalujte a správne nastavte Ovládač platobného terminálu, pozrite časť **3. Inštalácia aplikácií** a kapitolu **3.3 Nastavenie Ovládača platobného terminálu**.
- Skontrolujte, či je SIM karta v zariadení správne vložená, či je aktívna a či funguje vaše internetové (Wi-Fi) pripojenie.



# dotypay

CHYTRÉ PLATEBNÍ ŘEŠENÍ



---

[www.dotypay.com](http://www.dotypay.com)